

# Caracterização da Eletrônica DUNE

Rafael Siqueira Fusário

Universidade Federal de Juiz de Fora

# Sumário

---

- Contextualização;
- Trabalho Atual;
- Trabalho Futuro;

# Contextualização

---

→ Desde a última reunião, houveram imprevistos e o trabalho ficou um tempo estagnado;

# Trabalho Atual

---

- Estamos realizando alterações empíricas na simulação do LTspice para compreender as oscilações no circuito. Para tal, estamos analisando separadamente cada estágio de amplificação.

# Trabalho Atual - Visualização

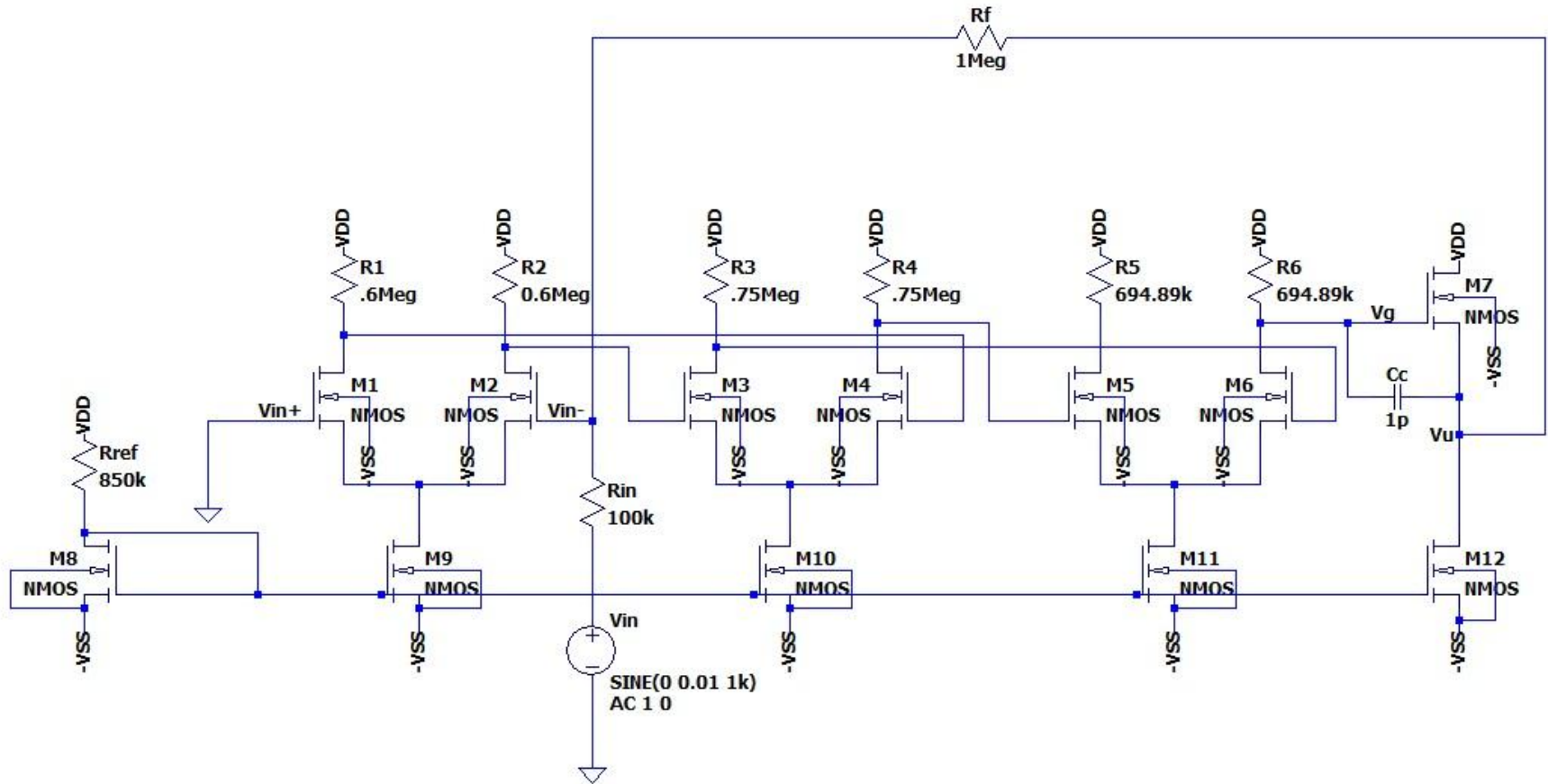

# Trabalho Atual - Visualização

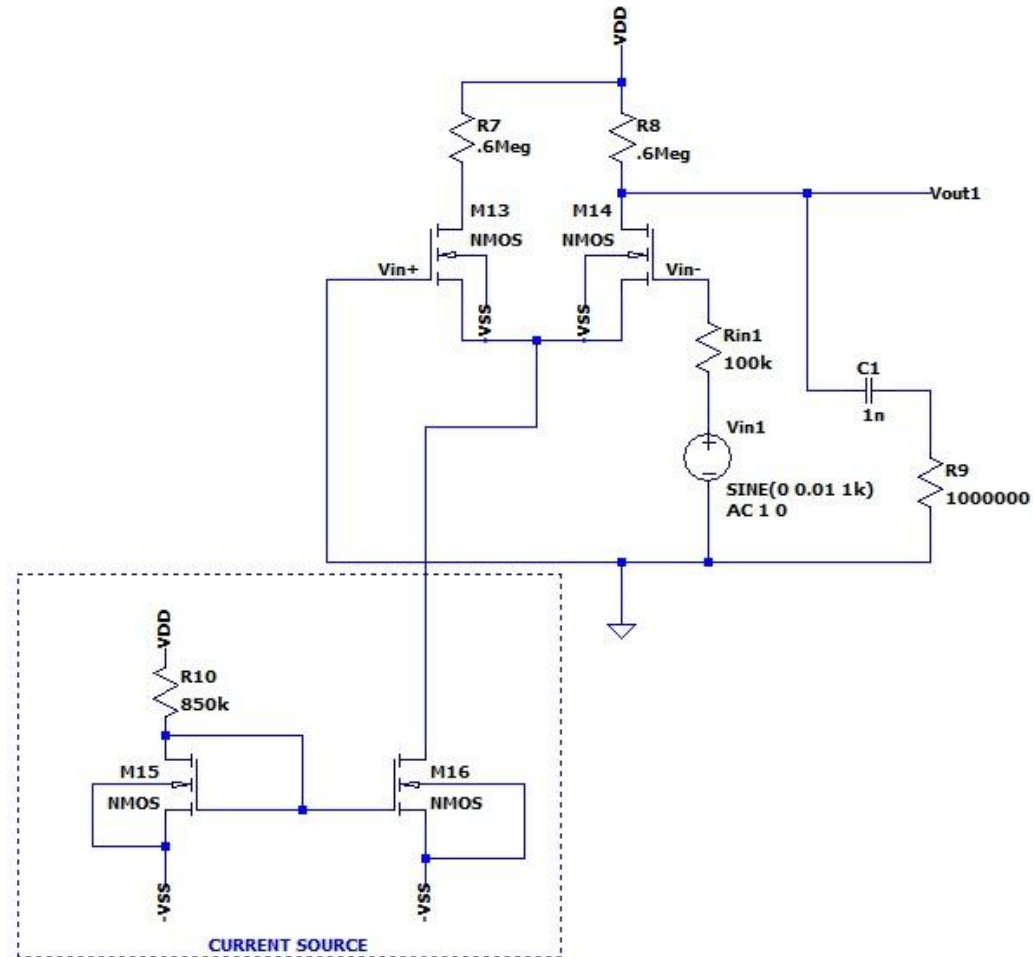

# Trabalho Futuro

---

- ★ Desejamos atacar o problema de maneira mais pontual a fim de discernir as imperfeições oriundas de simulações e as que são provenientes de simulação.